

Edge[®] 1000

Guía de inicio rápido



Introducción

⚠ AVISO

Consulta la guía *Información importante sobre el producto y tu seguridad* que se incluye en la caja del producto y en la que encontrarás advertencias e información importante sobre el producto.

Consulta siempre a tu médico antes de empezar o modificar cualquier programa de ejercicios.

Inicio

Cuando utilices el dispositivo por primera vez, debes realizar las siguientes tareas para configurarlo y conocer sus funciones básicas.

- 1 Carga el dispositivo ([Carga del dispositivo](#)).
- 2 Instala el dispositivo con el soporte estándar ([Instalación del soporte estándar](#)) o con el frontal ([Instalación del soporte frontal](#)).
- 3 Enciende el dispositivo ([Encendido del dispositivo](#)).
- 4 Localiza los satélites ([Adquisición de señales de satélite](#)).
- 5 Realiza un recorrido ([Realización de un recorrido](#)).
- 6 Carga tu recorrido en Garmin Connect™ ([Envío del recorrido a Garmin Connect](#)).
- 7 Registra el dispositivo ([Registro del dispositivo](#)).
- 8 Consigue el manual del usuario ([Obtención del manual del usuario](#)).

Carga del dispositivo

NOTIFICACIÓN

Para evitar la corrosión, seca totalmente el puerto USB, la tapa de goma y la zona que la rodea antes de cargar el dispositivo o conectarlo a un ordenador.

El dispositivo recibe alimentación de una batería de ión-litio integrada que puedes recargar usando una toma de pared estándar o un puerto USB del ordenador.

NOTA: el dispositivo no se cargará si la batería se encuentra fuera del rango de temperaturas de 0 a 40 °C (32 a 104 °F).

- 1 Levanta la tapa de goma ① del puerto USB ②.



- 2 Enchufa el extremo pequeño del cable USB en el puerto USB del dispositivo.
- 3 Enchufa el extremo grande del cable USB al adaptador de CA o al puerto USB de un ordenador.
- 4 Enchufa el adaptador de CA a una toma de pared estándar. Cuando conectas el dispositivo a una fuente de alimentación, este se enciende.
- 5 Carga por completo el dispositivo.

Instalación del soporte estándar

Para conseguir una recepción óptima del GPS, coloca el soporte para bicicleta de forma que la parte frontal de la unidad quede orientada hacia el cielo. Puedes instalar el soporte para bicicleta en la potencia o en el manillar.

- 1 Selecciona una ubicación segura para instalar la unidad donde no interfiera con el funcionamiento seguro de la bicicleta.
- 2 Coloca el disco de goma ① en la parte posterior del soporte para bicicleta.

Las pestañas de goma se acoplan a la parte posterior del soporte para bicicleta de modo que quede en su sitio.

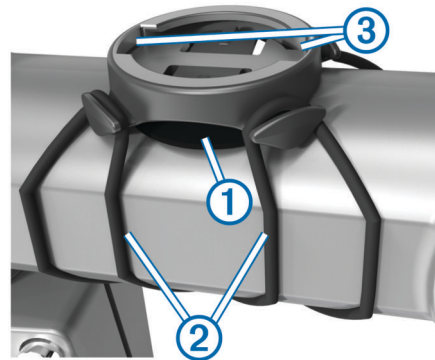

- 3 Coloca el soporte para bicicleta en la potencia de la bicicleta.
- 4 Instala el soporte para bicicleta de forma segura con las dos correas ②.
- 5 Alinea las pestañas de la parte posterior de la unidad con las muescas del soporte para bicicleta ③.
- 6 Presiona ligeramente hacia abajo y gira la unidad en el sentido de las agujas del reloj hasta que encaje en su sitio.



Instalación del soporte frontal

- 1 Selecciona una ubicación segura para instalar la unidad Edge donde no interfiera con el funcionamiento seguro de la bicicleta.
- 2 Utiliza la llave hexagonal para extraer el tornillo ① del conector del manillar ②.



- 3 Si es necesario, extrae los dos tornillos de la parte posterior del soporte ③, gira el conector ④ y sustituye los tornillos para cambiar la orientación del soporte.
- 4 Coloca la almohadilla de goma alrededor del manillar:
 - Si el diámetro del manillar es de 25,4 mm, utiliza la almohadilla más gruesa.
 - Si el diámetro del manillar es de 31,8 mm, utiliza la almohadilla más fina.
- 5 Coloca el conector del manillar alrededor de la almohadilla de goma.
- 6 Sustituye y aprieta el tornillo.

NOTA: Garmin® recomienda una especificación de par de 7 lbf-in (0,8 N-m). Debes comprobar periódicamente que el tornillo esté bien apretado.

- 7 Alinea las pestañas de la parte posterior de la unidad Edge con las muescas del soporte para bicicleta ⑤.



- 8 Presiona ligeramente hacia abajo y gira la unidad Edge en el sentido de las agujas del reloj hasta que encaje en su sitio.

Desinstalación de la unidad Edge

- 1 Gira la unidad Edge en el sentido de las agujas del reloj para desbloquear el dispositivo.
- 2 Levanta la unidad Edge para separarla del soporte.

Encendido del dispositivo



La primera vez que enciendas el dispositivo, se te pedirá que ajustes la configuración del sistema y del perfil del usuario.

- 1 Mantén pulsado .
 - 2 Sigue las instrucciones que se muestran en la pantalla.
- Si tu dispositivo incluye sensores ANT+™ (como un monitor de frecuencia cardiaca, un sensor de velocidad o un sensor de cadencia), puedes activarlos durante la configuración.

Para obtener más información sobre los sensores ANT+, consulta la [Sensores ANT+](#).

Botones



①		Seleccionalo para poner el dispositivo en el modo de suspensión y para salir de él. Manténlo pulsado para encender y apagar el dispositivo.
②		Seleccionalo para marcar una nueva vuelta.
③		Púlsalo para iniciar y detener el temporizador.









Descripción general de la pantalla de inicio

La pantalla de inicio te permite acceder de forma rápida a todas las funciones del dispositivo Edge.

INICIA	Seleccionalo para realizar un recorrido.
Entrenar >	Seleccionalo para cambiar el perfil de la actividad.
Destino	Seleccionalo para buscar una ubicación y navegar hacia ella.
Calendario	Seleccionalo para ver las actividades programadas y los recorridos completados.
Historial	Seleccionalo para gestionar tu historial y tus registros personales.

Trayectos	Seleccionalo para gestionar tus trayectos.
Segmentos	Seleccionalo para gestionar tus segmentos.
Sesiones de entrenamiento	Seleccionalo para gestionar tus sesiones de entrenamiento.
	Seleccionalo para ver el menú de configuración.

Uso de la pantalla táctil

- Cuando el temporizador está en marcha, toca la pantalla para verlo en superimpresión. El temporizador superpuesto te permite volver a la pantalla de inicio durante un recorrido.
- Selecciona  para guardar los cambios y cerrar la página.
- Selecciona  para cerrar la página y volver a la página anterior.
- Selecciona  para volver a la página anterior.
- Selecciona  para volver a la pantalla de inicio.
- Selecciona  para desplazarte.
- Selecciona  para buscar cerca de una ubicación.
- Selecciona  para buscar por nombre.
- Selecciona  para borrar un elemento.

Visualización de la página de conexiones

La página de conexiones muestra el estado del GPS, de los sensores ANT+, de la conexión inalámbrica y de tu smartphone.

En la pantalla de inicio, selecciona la barra de estado o desliza el dedo hacia abajo desde la parte superior de la página.



A continuación, aparecerá la página de conexiones. Si el icono parpadea, significa que el dispositivo está buscando. Puedes seleccionar cualquier icono para cambiar la configuración.

Adquisición de señales de satélite

Es posible que el dispositivo deba disponer de una vista clara del cielo para adquirir las señales del satélite. La hora y la fecha se establecen automáticamente según la posición GPS.

- 1 Dirígete a un lugar al aire libre. La parte delantera del dispositivo debe estar orientada hacia el cielo.
- 2 Espera mientras el dispositivo localiza satélites. El proceso de localización de las señales del satélite puede durar entre 30 y 60 segundos.

Realización de un recorrido

Para poder registrar la velocidad y la distancia, debes localizar las señales de satélite o vincular el dispositivo con un sensor de velocidad ANT+ opcional.

NOTA: solo se puede registrar un historial mientras el temporizador está en marcha.

- 1 En la pantalla de inicio, selecciona **INICIA**.
- 2 Espera mientras el dispositivo localiza satélites.

3 Selecciona ► para empezar a cronometrar.



4 Desliza el dedo por la pantalla para obtener páginas de datos adicionales.

Puedes deslizar el dedo hacia abajo desde la parte superior de las páginas de datos para ver la página de conexiones.

5 Si es necesario, toca la pantalla para ver el temporizador superpuesto.

6 Selecciona ► para detener el temporizador.

7 Selecciona **Guardar recorrido**.

Envío del recorrido a Garmin Connect

NOTIFICACIÓN

Para evitar la corrosión, seca totalmente el puerto USB, la tapa de goma y la zona que la rodea antes de cargar el dispositivo o conectarlo a un ordenador.

1 Levanta la tapa de goma ① del puerto USB ②.



2 Enchufa el extremo pequeño del cable USB en el puerto USB del dispositivo.

3 Conecta el extremo grande del cable USB a un puerto USB del ordenador.

4 Visita www.garminconnect.com/start.

5 Sigue las instrucciones que se muestran en la pantalla.

Garmin Connect

Puedes mantener contacto con tus amigos en Garmin Connect. Garmin Connect te ofrece las herramientas para hacer el seguimiento, analizar, compartir y animaros mutuamente. Registra los eventos que tengan lugar en tu activo estilo de vida, como carreras, paseos, recorridos, baños, excursiones, triatlones y mucho más. Para registrarte y obtener una cuenta gratuita, visita www.garminconnect.com/start.

Guarda tus actividades: una vez que hayas finalizado una actividad y la hayas guardado en tu dispositivo, podrás cargarla en Garmin Connect y almacenarla durante todo el tiempo que desees.

Analiza tus datos: puedes ver más información detallada sobre tu actividad, por ejemplo, información relativa al tiempo, la distancia, la altura, la frecuencia cardiaca, las calorías quemadas, la cadencia, un mapa de vista aérea, tablas de ritmo y velocidad e informes personalizables.

NOTA: determinados datos requieren un accesorio opcional, como un monitor de frecuencia cardiaca.

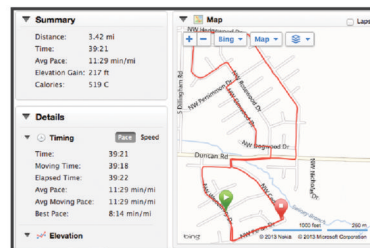

Planifica tu entrenamiento: puedes establecer metas deportivas y cargar uno de los planes de entrenamiento diarios.

Comparte tus actividades: puedes estar en contacto con tus amigos y seguir las actividades de cada uno de ellos o publicar enlaces a tus actividades en tus páginas de redes sociales favoritas.

Funciones de conexión Bluetooth®

El dispositivo Edge cuenta con varias funciones de conexión Bluetooth para tu dispositivo de ejercicio o smartphone compatible. Algunas funciones requieren la instalación de Garmin Connect Mobile en el smartphone. Visita www.garmin.com/intosports/apps para obtener más información.

NOTA: el dispositivo debe estar conectado a tu smartphone con Bluetooth para que te puedas beneficiar de determinadas funciones.

LiveTrack: permite que tus familiares y amigos puedan seguir tus carreras y actividades de entrenamiento en tiempo real. Puedes invitar a tus seguidores a través del correo electrónico o de las redes sociales, lo que les permitirá ver tus datos en tiempo real en una página de seguimiento de Garmin Connect.

Carga de actividades en Garmin Connect: envía tu actividad de forma automática a Garmin Connect en cuanto terminas de grabarla.

Descargas de trayectos y de sesiones de entrenamiento de Garmin Connect: te permite buscar actividades en Garmin Connect con tu smartphone y enviarlas a tu dispositivo.

Transferencias entre dispositivos: te permite transferir archivos de forma inalámbrica a otro dispositivo Edge compatible.

Interacciones a través de redes sociales: te permite publicar una actualización en tu red social favorita cuando cargas una actividad en Garmin Connect.

Actualizaciones meteorológicas: envía a tu dispositivo alertas e información sobre las condiciones meteorológicas en tiempo real.

Notificaciones: muestra notificaciones y mensajes del teléfono en tu dispositivo.

Funciones de conexión Wi-Fi®

El dispositivo Edge cuenta con funciones de conexión Wi-Fi. La aplicación Garmin Connect Mobile no es necesaria si para utilizar la conectividad Wi-Fi.

NOTA: el dispositivo debe estar conectado a una red inalámbrica para poder beneficiarse de estas funciones.

Carga de actividades en Garmin Connect: envía tu actividad de forma automática a Garmin Connect en cuanto terminas de grabarla.

Trayectos, sesiones de entrenamiento y planes de entrenamiento: las actividades previamente seleccionadas en Garmin Connect se envían automáticamente a tu dispositivo.

Actualizaciones de software: el dispositivo descarga de forma inalámbrica las actualizaciones de software más recientes.

La próxima vez que enciendas el dispositivo, podrás seguir las instrucciones en pantalla para actualizar el software.

Configuración de la conectividad Wi-Fi

- 1 Visita www.garminconnect.com/start y descarga la aplicación Garmin Express™.
- 2 Sigue las instrucciones que aparecen en pantalla para configurar la conectividad Wi-Fi con Garmin Express.

Conexión a una red inalámbrica

- 1 Selecciona **✖ > Wi-Fi**.
- 2 Si es necesario, selecciona **Wi-Fi** para activar la tecnología inalámbrica.
- 3 Selecciona **Añadir red** para buscar redes disponibles.
- 4 Selecciona una red inalámbrica.
- 5 Si es necesario, selecciona **+** para introducir la contraseña y el SSID de la red.

El dispositivo guarda la información de la red y se conecta automáticamente cuando vuelves a ese lugar posteriormente.

Almacenamiento de la ubicación

Puedes guardar tu ubicación actual, como tu casa o tu lugar de aparcamiento.

- 1 En la pantalla de inicio, selecciona la barra de estado o desliza el dedo hacia abajo desde la parte superior de la pantalla.

A continuación, aparecerá la página de conexiones.

- 2 Selecciona **GPS > Marcar ubicación > ✓**.

Seguimiento del trayecto desde la Web

Antes de descargar un trayecto desde Garmin Connect, debes tener una cuenta Garmin Connect ([Garmin Connect](#)).

- 1 Conecta el dispositivo al ordenador con el cable USB.
- 2 Visita www.garminconnect.com.
- 3 Crea un trayecto nuevo o selecciona uno que ya exista.
- 4 Selecciona **Enviar a dispositivo**.
- 5 Desconecta el dispositivo y enciéndelo.
- 6 Selecciona **Trayectos**.
- 7 Selecciona el trayecto.
- 8 Selecciona **INICIA**.

Segmentos

Seguimiento de un segmento: puedes enviar segmentos desde Garmin Connect a tu dispositivo. Después de guardar el segmento en tu dispositivo, puedes seguirlo.

Competición contra un segmento: puedes competir contra un segmento e intentar superar o igualar la marca del líder del grupo o contrincante.

Historial

El historial incluye información sobre el tiempo, la distancia, las calorías, la velocidad, las vueltas, la altura y el sensor ANT+ opcional.

NOTA: el historial no se graba mientras el temporizador se encuentra detenido o en pausa.

Cuando la memoria del dispositivo esté llena, se mostrará un mensaje. El dispositivo no borra ni sobrescribe automáticamente el historial. Carga de forma periódica el historial en Garmin Connect para llevar un seguimiento de los datos de todos tus recorridos.

Visualización del recorrido

- 1 En la pantalla de inicio, selecciona **Historial > Recorridos**.
- 2 Selecciona una opción.

Sensores ANT+

El dispositivo puede utilizarse con sensores ANT+ inalámbricos. Para obtener más información sobre la compatibilidad del producto y la adquisición de sensores opcionales, visita <http://buy.garmin.com>.

Colocación del monitor de frecuencia cardiaca

NOTA: si no dispones de un monitor de frecuencia cardiaca, puedes saltarte este paso.

Debes llevar el monitor de frecuencia cardiaca directamente sobre la piel, justo debajo del esternón. Debe estar lo suficientemente ajustado como para no moverse mientras realizas la actividad.

- 1 Fija el módulo del monitor de frecuencia cardiaca ① a la correa.



Los logotipos de Garmin del módulo y de la correa deben estar colocados hacia arriba en el lado derecho.

- 2 Humedece los electrodos ② de la parte posterior de la correa para conseguir la máxima interacción entre el pecho y el transmisor.



- 3 Si el monitor de frecuencia cardiaca tiene un parche de contacto ③, húmedécelo.
- 4 Colócate la correa alrededor del pecho y acopla el enganche de la correa ④ al cierre ⑤.

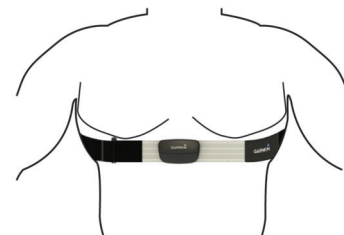

Los logotipos de Garmin deben estar del lado correcto orientados hacia fuera.

- 5 Coloca el dispositivo a 3 m (10 ft.) del monitor de frecuencia cardiaca.

Cuando te hayas puesto el monitor de frecuencia cardiaca, estará activo y enviando datos.

Instalación del sensor de cadencia

NOTA: si no tienes este sensor, puedes omitir la tarea.

SUGERENCIA: Garmin te recomienda colocar la bici en un soporte durante la instalación del sensor.

- 1 Selecciona la correa del tamaño que mejor se ajuste a la biela ①.

La correa que elijas debe ser la que más ajustada quede alrededor de la biela.

- 2 Por el lado contrario al piñón, coloca y sujeta la parte plana del sensor de cadencia en la parte interior de la biela.
- 3 Pasa las correas ② alrededor de la biela y fíjalas a los enganches ③ del sensor.

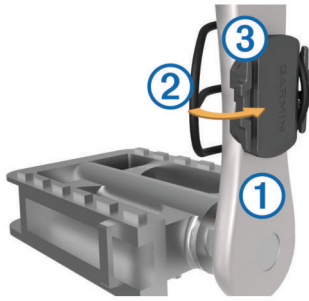

- Gira la biela para comprobar el espacio libre. Ni el sensor ni las correas deben entrar en contacto con ninguna parte de la bicicleta ni con el zapato.
NOTA: el LED parpadea en verde durante cinco segundos para indicar la actividad al pasar de dos revoluciones.
- Realiza un recorrido de prueba de 15 minutos y comprueba que el sensor y las correas no resultan dañados.

Instalación del sensor de velocidad

NOTA: si no tienes este sensor, puedes omitir la tarea.

SUGERENCIA: Garmin te recomienda colocar la bici en un soporte durante la instalación del sensor.

- Coloca y sujeta el sensor de velocidad en la parte superior del buje de la rueda.
- Pasa la correa ① alrededor del buje y fíjala en el enganche ② del sensor.

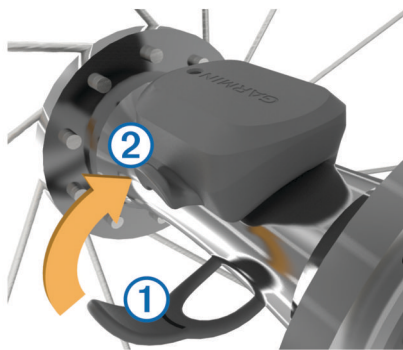

El sensor puede quedar inclinado si se instala en un buje asimétrico. Esto no afecta al funcionamiento.

- Gira la rueda para comprobar si tiene espacio. El sensor no debe entrar en contacto con ninguna otra parte de la bici.
NOTA: el LED parpadea en verde durante cinco segundos para indicar la actividad al pasar de dos revoluciones.

Entrenamiento con medidores de potencia

- Visita www.garmin.com/intosports para obtener una lista de sensores ANT+ compatibles con tu dispositivo (como Vector™).
- Para obtener más información, consulta el manual del usuario.

Personalización del dispositivo

Perfiles

Con Edge puedes personalizar tu dispositivo de varias formas, por ejemplo, mediante perfiles. Los perfiles son un conjunto de parámetros de configuración que te permiten optimizar tu dispositivo en función de la actividad realizada. Por ejemplo, puedes crear diferentes ajustes y vistas para entrenar o practicar ciclismo de montaña.

Cuando estás utilizando un perfil y cambias la configuración, como los campos de datos o las unidades de medida, los cambios se guardan automáticamente como parte del perfil.

Perfiles de la actividad: puedes crear perfiles de la actividad para cada tipo de ciclismo que practiques. Por ejemplo, puedes crear un perfil de actividad independiente para los entrenamientos, las carreras o el ciclismo de montaña. El perfil de la actividad incluye las páginas de datos personalizadas, los totales de las actividades, las alertas, las zonas de entrenamiento (como la frecuencia cardíaca y la velocidad), la configuración de entrenamiento (como Auto Pause® y Auto Lap®) y la configuración de navegación.

Perfil del usuario: puedes actualizar la configuración de sexo, edad, peso, altura y deportista habitual. El dispositivo utiliza esta información para calcular los datos exactos del recorrido.

Personalización de las páginas de datos

Puedes personalizar las páginas de datos para cada perfil de actividad.

- En la pantalla de inicio, selecciona ✖ > **Perfiles de la actividad**.
- Selecciona un perfil.
- Selecciona **Pantallas de datos**.
- Selecciona una página de datos.
- Si es necesario, activa la página de datos.
- Selecciona el número de campos de datos que desees ver en la página.
- Selecciona ✓.
- Selecciona un campo de datos para cambiarlo.
- Selecciona ✓.

Información del dispositivo

Registro del dispositivo

Completa hoy mismo el registro en línea y ayúdanos a ofrecerte un mejor servicio.

- Visita <http://my.garmin.com>.
- Guarda la factura original o una fotocopia en un lugar seguro.

Restablecimiento del dispositivo

Si el dispositivo deja de responder, deberás restablecerlo. Con esta acción no se borra ningún dato ni configuración.

Mantén pulsado ⏻ durante 10 segundos.

El dispositivo se restablece y se enciende.

Más información

- Visita www.garmin.com/intosports.
- Visita www.garmin.com/learningcenter.
- Visita <http://buy.garmin.com> o ponte en contacto con tu distribuidor de Garmin para obtener información acerca de accesorios opcionales y piezas de repuesto.

Obtención del manual del usuario

Puedes descargar la versión más reciente del manual del usuario de Internet.

- Visita www.garmin.com/support.
- Selecciona **Manuales**.
- Sigue las instrucciones que aparecen en pantalla para seleccionar el producto.

Obtención del manual del usuario del dispositivo

- Conecta el dispositivo al ordenador con el cable USB.
- Abre la unidad o el volumen **Garmin**.
- Abre la carpeta o el volumen **Documents**.

4 Haz doble clic en **START_HERE.html**.

Especificaciones de temperatura

Rango de temperatura de funcionamiento de Edge: de -20 °C a 60 °C (de -4 °F a 140 °F)

Rango de temperatura de carga de Edge: de 0 °C a 40 °C (de 32 °F a 104 °F)

Rango de temperatura de funcionamiento del sensor de velocidad y el sensor de cadencia: de -20 °C a 60 °C (de -4 °F a 140 °F)

Rango de temperatura de funcionamiento del monitor de frecuencia cardiaca: de -5 °C a 50 °C (de 23 °F a 122 °F)

www.garmin.com/support

 +43 (0) 820 220230	 + 32 2 672 52 54
 0800 770 4960	 1-866-429-9296
 +385 1 5508 272 +385 1 5508 271	 +420 221 985466 +420 221 985465
 + 45 4810 5050	 + 358 9 6937 9758
 + 331 55 69 33 99	 + 39 02 36 699699
 (+52) 001-855-792-7671	 0800 0233937
 +47 815 69 555	 00800 4412 454 +44 2380 662 915
 (+35) 1214 447 460	 +386 4 27 92 500
 0861 GARMIN (427 646) +27 (0)11 251 9999	 +34 93 275 44 97
 + 46 7744 52020	 +886 2 2642-9199 ext 2
 0808 238 0000 +44 (0) 870 8501242	 +49 (0)180 6 427646 20 ct./Anruf. a. d. deutschen Festnetz, Mobifunk max. 60 ct./Anruf
 913-397-8200 1-800-800-1020	

Garmin®, el logotipo de Garmin, Auto Lap®, Auto Pause® y Edge® son marcas comerciales de Garmin Ltd. o sus subsidiarias, registradas en Estados Unidos y en otros países. ANT+™, Garmin Connect™, Garmin Express™ y Vector™ son marcas comerciales de Garmin Ltd. o sus subsidiarias. Estas marcas comerciales no se podrán utilizar sin autorización expresa de Garmin.

La marca y el logotipo de Bluetooth® son propiedad de Bluetooth SIG, Inc., y se utilizan bajo licencia por Garmin. Wi-Fi® es una marca comercial registrada de Wi-Fi Alliance Corporation. Otras marcas y nombres comerciales pertenecen a sus respectivos propietarios.

El número de registro COFETEL puede ser revisado en el manual a través de la siguiente página de internet.

