

Out-Front Mount Instructions .....	2
Instructions du support frontal .....	3
Istruzioni per la staffa esterna al manubrio per Edge .....	4
Vorgesetzte Halterung – Anweisungen .....	5
Instrucciones del soporte frontal .....	6
Instruções para suporte externo frontal .....	7
Voorsteun - Instructies .....	8
Instruktioner til Out-Front Mount .....	9
Etukiinnityksen ohjeet .....	10
Instruksjoner for frontbrakett .....	11
Instruktioner för fäste fram .....	12
Instrukcja obsługi zewnętrznego uchwyty montażowego .....	13

# Out-Front Mount Instructions

## Installing the Out-Front Mount

- 1 Select a secure location to mount the Edge® device where it does not interfere with the safe operation of your bike.
- 2 Use the hex key to remove the screw ① from the handlebar connector ②.



- 3 Place the rubber pad around the handlebar:
  - If the handlebar diameter is 25.4 mm, use the thicker pad.
  - If the handlebar diameter is 31.8 mm, use the thinner pad.
- 4 Place the handlebar connector around the rubber pad.
- 5 Replace and tighten the screw.

**NOTE:** Garmin® recommends tightening the screw so the mount is secure, with a maximum torque specification of 7 lbf-in. (0.8 N-m). You should check the tightness of the screw periodically.

- 6 Align the tabs on the back of the Edge device with the bike mount notches ③.



- 7 Press down slightly and turn the Edge device clockwise until it locks into place.

## Installing the Lever Adapter

Some optional accessories require the use of the lever adapter. Go to [buy.garmin.com](http://buy.garmin.com) to purchase accessories.

- 1 Use a 2 mm hex key to remove the two screws ① on the bottom of the mount.

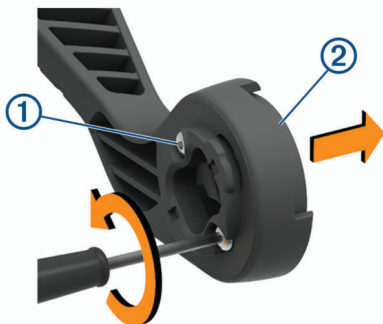

- 2 Remove the quarter-turn adapter ②.
- 3 Insert the lever adapter ③.



- 4 Replace the screws, and use the 2 mm hex key to tighten the screws.
- 5 Insert the Edge device into the top of the mount.  
The lever adapter must be in the open position. The red mark indicates the open position.
- 6 Snap the lever to the closed position to lock the Edge device into the mount.  
**NOTE:** For more information about mounting the accessory, see the accessory instructions.

## Limited Warranty

The Garmin standard limited warranty applies to this accessory. For more information, go to [www.garmin.com/support/warranty.html](http://www.garmin.com/support/warranty.html).

# Instructions du support frontal

## Installation du support avant

- 1 Pour installer l'appareil Edge, choisissez un endroit sûr qui n'entrave pas le bon fonctionnement de votre vélo.
- 2 Utilisez la clé Allen pour retirer la vis ① du connecteur du guidon ②.



- 3 Placez le tampon en caoutchouc autour du guidon :
  - Si le diamètre du guidon est de 25,4 mm, utilisez le tampon le plus épais.
  - Si le diamètre du guidon est de 31,8 mm, utilisez le tampon le plus fin.
- 4 Placez le connecteur du guidon autour du tampon en caoutchouc.
- 5 Remettez et fixez les vis.
- REMARQUE :** Garmin recommande de serrer les vis pour fixer fermement le support, en respectant un couple de serrage maximal de 7 po/lb (0,8 Nm). Il est recommandé de vérifier régulièrement le serrage des vis.
- 6 Alignez les languettes à l'arrière de l'appareil Edge avec les encoches du support pour vélo ③.



- 7 Appuyez légèrement sur l'appareil Edge et faites-le pivoter dans le sens des aiguilles d'une montre jusqu'à ce qu'il soit bien en place.

## Installation de l'adaptateur pour levier

Certains accessoires en option sont requis pour utiliser l'adaptateur pour levier. Pour acheter des accessoires, rendez-vous sur le site [buy.garmin.com](http://buy.garmin.com).

- 1 À l'aide d'une clé Allen de 2 mm, retirez les deux vis ① au bas du support.

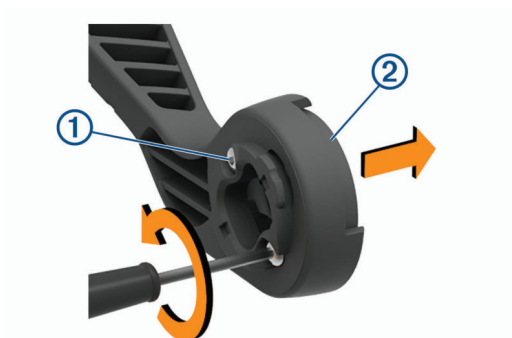

- 2 Retirez l'adaptateur quart de tour ②.
- 3 Insérez l'adaptateur pour levier ③.



- 4 Remettez les vis et utilisez la clé Allen de 2 mm pour les serrer.
  - 5 Placez l'appareil Edge dans le haut du support. L'adaptateur pour levier doit être en position ouverte. La marque rouge indique la position ouverte.
  - 6 Poussez le levier en position fermée pour verrouiller l'appareil Edge dans le support.
- REMARQUE :** pour obtenir plus d'informations sur l'accessoire de montage, consultez les instructions de l'accessoire.

## Garantie limitée

La garantie limitée standard de Garmin s'applique à cet accessoire. Pour plus d'informations, rendez-vous sur le site [www.garmin.com/support/warranty.html](http://www.garmin.com/support/warranty.html).

# Istruzioni per la staffa esterna al manubrio per Edge

## Installazione della staffa frontale

- 1 Per il montaggio del dispositivo Edge, scegliere una posizione stabile, che non ostacoli i movimenti sulla bicicletta.
- 2 Utilizzare la chiave a brugola per rimuovere la vite ① dal connettore per manubrio ②.



- 3 Posizionare lo spessore in gomma intorno al manubrio:
  - Se il diametro del manubrio è di 25,4 mm, utilizzare la guarnizione in gomma più spessa.
  - Se il diametro del manubrio è di 31,8 mm, utilizzare la guarnizione in gomma più sottile.
- 4 Posizionare il connettore per manubrio intorno allo spessore in gomma.
- 5 Riposizionare e serrare la vite.

**NOTA:** Garmin consiglia di stringere la vite per fissare il supporto, con una coppia massima di 0,8 N-m (7 lbf-poll.). Verificare periodicamente che la vite sia salda.

- 6 Allineare le linguette sul retro del dispositivo Edge alle scanalature della staffa per manubrio ③.



- 7 Premere leggermente e ruotare il dispositivo Edge in senso orario finché non scatta in posizione.

## Installazione dell'adattatore della leva

Alcuni accessori opzionali richiedono l'uso dell'adattatore della leva. Visitare il sito Web [buy.garmin.com](http://buy.garmin.com) per acquistare accessori.

- 1 Utilizzare una chiave a brugola da 2 mm per rimuovere le due viti ① dalla parte inferiore del supporto.

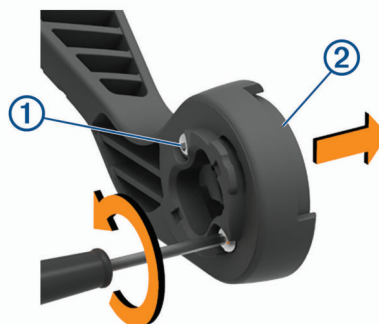

- 2 Rimuovere l'adattatore regolabile di un quarto di giro ②.
- 3 Inserire l'adattatore della leva ③.



- 4 Reinserrire le viti e utilizzare la chiave a brugola da 2 mm per serrare le viti.
- 5 Inserire il dispositivo Edge nella parte superiore del supporto. L'adattatore della leva deve essere aperto. Il segno rosso indica la posizione aperta.
- 6 Far scattare la leva in posizione chiusa per bloccare il dispositivo Edge nel supporto.

**NOTA:** per ulteriori informazioni sul montaggio dell'accessorio, vedere le istruzioni dell'accessorio.

## Garanzia limitata

Il presente accessorio è coperto dalla garanzia limitata standard di Garmin. Per ulteriori informazioni, visitare il sito Web [www.garmin.com/support/warranty.html](http://www.garmin.com/support/warranty.html).

## Vorgesetzte Halterung – Anweisungen

### Anbringen der Edge Aero-Lenkerhalterung

- 1 Wählen Sie eine sichere Position für die Montage des Edge Geräts, damit es die Fahrsicherheit nicht einschränkt.
- 2 Entfernen Sie mit einem Inbusschlüssel die Schraube ① vom Lenkerverbindungsstück ②.



- 3 Legen Sie die Gummiunterlage um den Lenker:
  - Wenn der Lenker einen Durchmesser von 25,4 mm hat, sollte eine dickere Unterlage verwendet werden.
  - Wenn der Lenker einen Durchmesser von 31,8 mm hat, sollte eine dünnere Unterlage verwendet werden.
- 4 Setzen Sie das Lenkerverbindungsstück um die Gummiunterlage.
- 5 Setzen Sie die Schraube wieder ein, und ziehen Sie sie an.  
**HINWEIS:** Garmin empfiehlt, die Schraube mit einem maximalen Drehmoment von 0,8 Nm (7 lbs/Zoll) so anzuziehen, dass die Halterung gesichert ist. Überprüfen Sie regelmäßig, ob die Schraube noch fest angezogen ist.
- 6 Richten Sie die Nasen auf der Rückseite des Edge Geräts auf die Einkerbungen der Fahrradhalterung aus ③.



- 7 Drücken Sie den Edge leicht nach unten, und drehen Sie ihn im Uhrzeigersinn, bis das Gerät einrastet.

### Installieren des Hebeladapters

Für einige optionale Zubehörteile muss ein Hebeladapter verwendet werden. Rufen Sie die Website [buy.garmin.com](http://buy.garmin.com) auf, um Zubehör zu erwerben.

- 1 Entfernen Sie mit einem 2-mm-Inbusschlüssel die zwei Schrauben ① auf der Unterseite der Halterung.

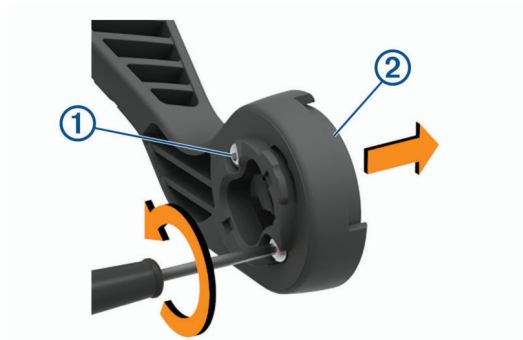

- 2 Entfernen Sie den Vierteldreh-Adapter ②.
- 3 Setzen Sie den Hebeladapter ③ ein.



- 4 Setzen Sie die Schrauben wieder ein, und ziehen Sie sie mit dem 2-mm-Inbusschlüssel an.
- 5 Setzen Sie das Edge Gerät oben in die Halterung ein. Der Hebeladapter muss sich in der geöffneten Position befinden. Die rote Markierung zeigt die geöffnete Position an.
- 6 Klappen Sie den Hebel in die geschlossene Position, um das Edge Gerät in der Halterung einzurasten.  
**HINWEIS:** Weitere Informationen zum Montieren des Zubehörs finden Sie in den Anweisungen des Zubehörs.

### Eingeschränkte Gewährleistung

Für dieses Zubehör gilt die eingeschränkte Gewährleistung von Garmin. Weitere Informationen finden Sie unter [www.garmin.com/support/warranty.html](http://www.garmin.com/support/warranty.html).

## Instrucciones del soporte frontal

### Instalar el soporte frontal

- 1 Selecciona una ubicación segura para instalar la unidad Edge donde no interfiera con el funcionamiento seguro de la bicicleta.
- 2 Utiliza la llave allen para extraer el tornillo ① del conector del manillar ②.



- 3 Coloca la almohadilla de goma alrededor del manillar:
  - Si el diámetro del manillar es de 25,4 mm, utiliza la almohadilla más gruesa.
  - Si el diámetro del manillar es de 31,8 mm, utiliza la almohadilla más fina.
- 4 Coloca el conector del manillar alrededor de la almohadilla de goma.
- 5 Sustituye y aprieta el tornillo.  
**NOTA:** Garmin recomienda apretar el tornillo con el par de apriete máximo especificado de 0,8 N·m (7 lbf·in) para que el soporte quede bien fijado. Debes comprobar periódicamente que el tornillo esté bien apretado.
- 6 Alinea las pestañas de la parte posterior del dispositivo Edge con las muescas del soporte para bicicleta ③.

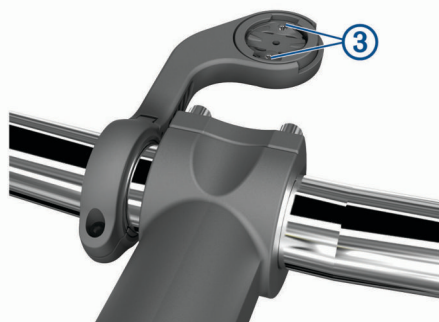

- 7 Presiona ligeramente hacia abajo y gira la unidad Edge en el sentido de las agujas del reloj hasta que encaje en su sitio.

### Instalar el adaptador de la palanca

Algunos accesorios opcionales requieren el uso del adaptador de la palanca. Visita [buy.garmin.com](http://buy.garmin.com) para adquirir accesorios.

- 1 Utiliza una llave allen de 2 mm para extraer los dos tornillos ① de la parte inferior del soporte.

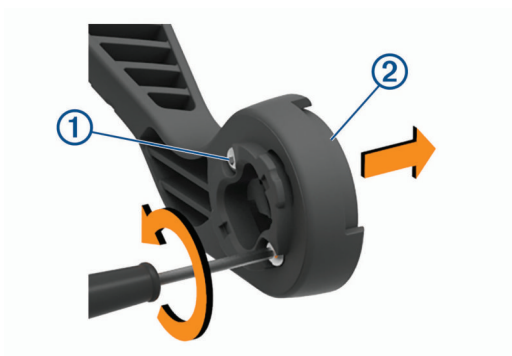

- 2 Retira el adaptador de cuarto de vuelta ②.
- 3 Inserta el adaptador de la palanca ③.



- 4 Vuelve a fijar los tornillos y usa la llave allen de 2 mm para apretarlos.
- 5 Introduce el dispositivo Edge en la parte superior del soporte. El adaptador de la palanca debe estar en la posición abierta. La marca roja indica la posición abierta.
- 6 Ajusta la palanca a la posición cerrada para que el dispositivo Edge quede fijo en el soporte.  
**NOTA:** para obtener más información sobre el montaje del accesorio, consulta las instrucciones del mismo.

### Garantía limitada

La garantía limitada estándar de Garmin se aplica a este accesorio. Para obtener más información, visita [www.garmin.com/support/warranty.html](http://www.garmin.com/support/warranty.html).



# Instruções para suporte externo frontal

## Instalar o suporte externo frontal

- 1 Selecione um local seguro para posicionar o dispositivo Edge de modo que não interfira com a operação segura da sua bicicleta.
- 2 Use a chave sextavada para remover o parafuso ① do conector do guidão ②.



- 3 Coloque a pastilha de borracha em volta do guidão:
  - Se o diâmetro do guidão for de 25,4 mm, use a pastilha mais espessa.
  - Se o diâmetro do guidão for de 31,8 mm, use a pastilha mais fina.
- 4 Coloque o conector do guidão em volta da pastilha de borracha.
- 5 Substitua e aperte o parafuso.

**OBSERVAÇÃO:** a Garmin recomenda apertar o parafuso de modo que o suporte fique preso com uma especificação de torque máximo de 0,8 N-m (7 lbf-pol). É necessário verificar o aperto do parafuso periodicamente.

- 6 Alinhe as pastilhas na parte posterior do dispositivo Edge com os entalhes do suporte de montagem da bicicleta ③.



- 7 Pressione levemente para baixo e gire o dispositivo Edge no sentido horário até que ele se encaixe.

## Instalar o adaptador da alavanca

Alguns acessórios opcionais exigem o uso do adaptador da alavanca. Acesse [buy.garmin.com](http://buy.garmin.com) para comprar acessórios.

- 1 Use uma chave sextavada de 2 mm para remover os dois parafusos ① na parte inferior do suporte.

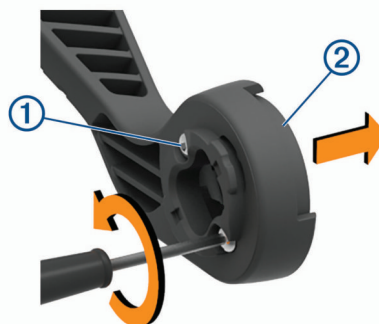

- 2 Remova o adaptador de um quarto de volta ②.
- 3 Insira o adaptador da alavanca ③.



- 4 Recoloque os parafusos e use uma chave sextavada de 2 mm para apertá-los.
- 5 Insira o dispositivo Edge na parte superior do suporte. O adaptador da alavanca deve estar na posição aberta. A marca vermelha indica a posição aberta.
- 6 Coloque a alavanca na posição fechada para travar o dispositivo Edge no suporte.  
**OBSERVAÇÃO:** para obter mais informações sobre a montagem do acessório, consulte as instruções do acessório.

## Garantia Limitada

A garantia limitada padrão da Garmin aplica-se a este acessório. Para obter mais informações, consulte [www.garmin.com/support/warranty.html](http://www.garmin.com/support/warranty.html).

## Voorsteun - Instructies

### De voorsteun installeren

- 1 Selecteer een geschikte en veilige plek om het Edge toestel te plaatsen zonder dat dit uw veiligheid op de fiets in gevaar brengt.
- 2 Gebruik de inbussleutel om de schroef ① te verwijderen uit de stuurklem ②.



- 3 Plaats het rubberen kussentje rond het stuur:
  - Gebruik het dikke kussentje als de diameter van het stuur 25,4 mm is.
  - Gebruik het dunne kussentje als de diameter van het stuur 31,8 mm is.
- 4 Plaats de stuurklem rond het rubberen kussentje.
- 5 Plaats de schroef terug en draai deze aan.  
**OPMERKING:** Garmin raadt u aan de schroef vast te draaien tot de steun goed vastzit, tot het maximale moment van 0,8 Nm (7 lbf-inch). Controleer regelmatig of de schroef goed vast zit.
- 6 Breng de lipjes aan de achterzijde van het Edgetoestel in lijn met de inkepingen op de fietssteun ③.



- 7 Duw het Edge toestel iets omlaag en draai het rechtsom totdat het toestel vastklikt.

### De adapter met hendelbevestiging installeren

Voor sommige optionele accessoires hebt u de adapter met hendelbevestiging nodig. Ga naar [buy.garmin.com](http://buy.garmin.com) als u accessoires wilt kopen.

- 1 Gebruik een inbussleutel van 2 mm om de twee schroeven ① uit de onderkant van de steun te verwijderen.

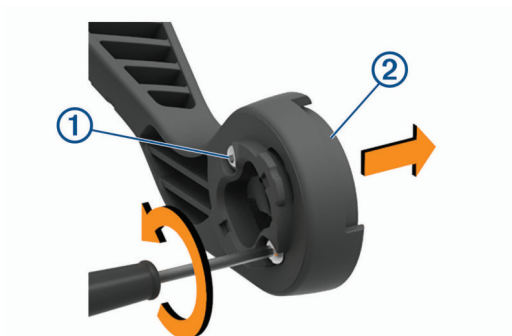

- 2 Verwijder de adapter met kwartslagbevestiging ②.
- 3 Plaats de hendel ③.



- 4 Plaats de schroeven terug en draai deze aan met de inbussleutel van 2 mm.
- 5 Plaats het Edge toestel boven in de steun.  
De adapter met hendelbevestiging moet in geopende stand staan. De rode markering geeft de geopende stand aan.
- 6 Klik de hendel vast in de gesloten stand om het Edge toestel in de steun te bevestigen.  
**OPMERKING:** Raadpleeg de instructies bij de accessoires voor meer informatie over het plaatsen van het accessoire.

### Beperkte garantie

Op dit accessoire is de standaard beperkte garantie van Garmin van toepassing. Ga voor meer informatie naar [www.garmin.com/support/warranty.html](http://www.garmin.com/support/warranty.html).



## Instruktioner til Out-Front Mount

### Montering af Out-Front Mount

- 1 Vælg en sikker placering til montering af Edge enheden, så den ikke forhindrer sikker brug af cyklen.
- 2 Brug den sekskantede skruenøgle til at fjerne skruen ① fra monteringsbeslaget til styret ②.



- 3 Placer gummipuden omkring styret:
  - Hvis styrets diameter er 25,4 mm, skal du bruge den tykke pude.
  - Hvis styrets diameter er 31,8 mm, skal du bruge den tynde pude.
- 4 Placer monteringsbeslaget til styret omkring gummipuden.
- 5 Isæt og stram skruen.  
**BEMÆRK:** Garmin anbefaler at stramme skruen, så monteringen er sikker, med en maksimal momentspecifikation på 7 lbf-in. (0,8 N-m). Kontroller skruens tilspænding jævnligt.
- 6 Juster fligene på bagsiden af Edge enheden med indhakkene i cykelholderen ③.



- 7 Tryk forsigtigt nedad, og drej Edge enheden med uret, indtil den klikker på plads.

### Installation af håndtagsadapteren

Nogle typer ekstra udstyr kræver brug af en håndtagsadapter. Gå til [buy.garmin.com](http://buy.garmin.com) for at købe tilbehør.

- 1 Brug en 2 mm unbrakonøgle til at fjerne de to skruer ① nederst på holderen.

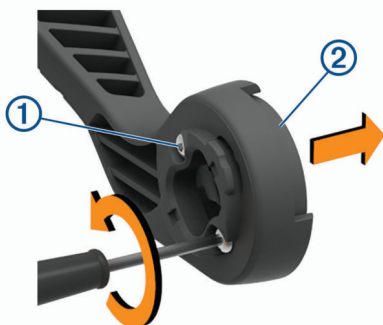

- 2 Fjern adapteren med kvart drejning ②.
- 3 Isæt håndtagsadapteren ③.



- 4 Udskift skruerne, og brug 2 mm unbrakonøglen til at stramme skruerne.
- 5 Indsæt Edge enheden øverst i holderen. Håndtagsadapteren skal være i den åbne position. Det røde mærke markerer den åbne position.
- 6 Sæt håndtaget i den lukkede position for at låse Edge enheden fast i holderen.  
**BEMÆRK:** Yderligere oplysninger om brug af ekstraudstyr findes i vejledningerne til udstyret.

### Begrænset garanti

Den almindelige forbrugergaranti fra Garmin gælder for dette tilbehør. Du kan få flere oplysninger på [www.garmin.com/support/warranty.html](http://www.garmin.com/support/warranty.html).

# Etukiinnityksen ohjeet

## Etukiinnityksen asentaminen

- 1 Kiinnitä Edge laite tukevasti turvalliseen paikkaan, jossa se ei estä polkupyörän turvallista käyttöä.
- 2 Käytä kuusiokoloavainta ruuvien ① irrottamiseen ohjaustangon liittimestä ②.



- 3 Aseta kumityyny ohjaustangon ympäri:
  - Jos ohjaustangon paksuus on 25,4 mm, käytä paksumpaa tyynyä.
  - Jos ohjaustangon paksuus on 31,8 mm, käytä ohuempaa tyynyä.
- 4 Aseta ohjaustangon liitin kumityynyn ympärille.
- 5 Kiinnitä ruuvit takaisin.  
**HUOMAUTUS:** Garmin suosittelee telineen ruuvien kiristämistä enimmäiskireyteen 7 lbf-in (0,8 N-m). Tarkista ruuvien kireys ajoittain.
- 6 Kohdista Edge laitteen taustapuolen kielekkeet pyöräpidikkeen loviin ③.

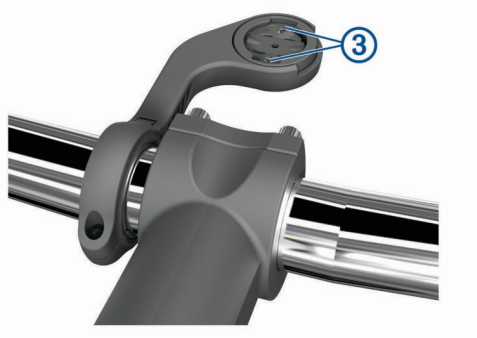

- 7 Paina Edge laitetta hiukan ja käännä sitä myötäpäivään, kunnes se lukittuu paikalleen.

## Vipusovittimen asentaminen

Joissain valinnaisissa lisävarusteissa on käytettävä vipusovitinta. Voit ostaa lisävarusteita osoitteesta [buy.garmin.com](http://buy.garmin.com).

- 1 Irrota kaksi ruuvia ① telineen alaosasta 2 mm:n kuusiokoloavaimella.

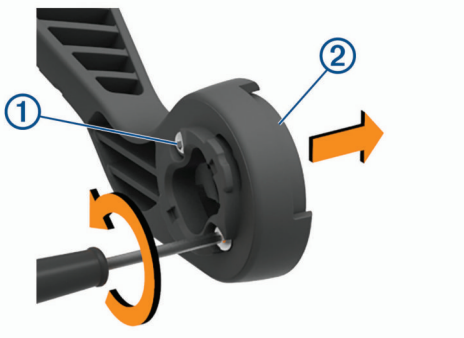

- 2 Irrota neljäosakierrossovitin ②.
- 3 Aseta vipusovitin ③ paikalleen.



- 4 Aseta ruuvit takaisin ja kiristä ne 2 mm:n kuusiokoloavaimella.
- 5 Aseta Edge kiinnitystelineen yläosaan. Vipusovittimen on oltava avoimessa asennossa. Punainen merkki näyttää avoimen asennon.
- 6 Lukitse Edge kiinnitykseen napsauttamalla vipu kiinni.  
**HUOMAUTUS:** lisätietoja lisävarusteen kiinnittämisestä on sen ohjeissa.

## Rajoitettu takuu

Yhtiön Garmin yleinen rajoitettu tuotetakuu pätee tähän lisävarusteeseen. Lisätietoja on osoitteessa [www.garmin.com/support/warranty.html](http://www.garmin.com/support/warranty.html).

# Instruksjoner for frontbrakett

## Installere frontbraketten

- 1 Velg et sikkert sted å montere Edge enheten der den ikke kommer i veien for betjeningen av sykkel.
- 2 Bruk unbrakonøkkelen til å fjerne skruen ① fra koblingen på styret ②.



- 3 Plasser gummiputen rundt styret:
  - Hvis styrets diameter er 25,4 mm, bruker du den tykke puten.
  - Hvis styrets diameter er 31,8 mm, bruker du den tynne puten.
- 4 Plasser styretilkoblingen rundt gummiputen.
- 5 Sett på plass, og stram til skruene.  
**MERK:** Garmin anbefaler at du strammer skruen slik at braketten er festet, med et maksimalt dreiemoment på 0,8 Nm. Kontroller skruens tilstramming regelmessig.
- 6 Juster tappene på baksiden av Edge enheten etter hakkene på sykkelbraketten ③.



- 7 Trykk lett ned på Edge enheten, og vri den med klokken til den låses på plass.

## Montere spakadapteren

Noen av de valgfrie tilbehørsenheterne krever at spakadapteren brukes. Du kan gå til [buy.garmin.com](http://buy.garmin.com) for å kjøpe tilleggsutstyr.

- 1 Bruk en 2 mm unbrakonøkkel til å fjerne de to skruene ① på bunnen an braketten.

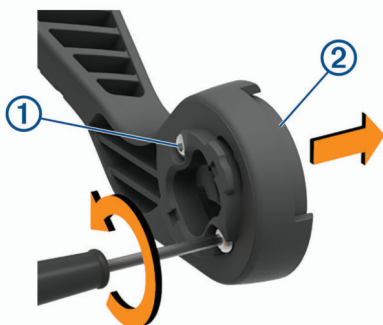

- 2 Fjern adapteren for kvart omdreining ②.

- 3 Sett inn spakadapteren ③.



- 4 Sett skruene tilbake, og fest de igjen med en 2 mm unbrakonøkkel.
- 5 Sett Edge enheten fast på toppen av braketten. Spakadapteren må være i den åpne posisjonen. Det røde merket viser den åpne stillingen.
- 6 Plasser spaken i lukket stilling for å låse Edge enheten på plass i braketten.  
**MERK:** Se tilbehørsinstruksjonene for mer informasjon om hvordan man monterer tilbehøret.

## Begrenset garanti

Standard begrenset garanti fra Garmin gjelder for dette tilbehøret. Du finner mer informasjon på [www.garmin.com/support/warranty.html](http://www.garmin.com/support/warranty.html).

## Instruktioner för fäste fram

### Installera frontfästet

- 1 Välj en säker monteringsplats för Edge enheten, där den inte sitter i vägen när du cyklar.
- 2 Skruva med hjälp av en sexkantsnyckel bort skruven ① från anslutningsfästet för styret ②.



- 3 Placera gummikudden runt styret:
  - Om styrets diameter är 25,4 mm använder du den tjockare kudden.
  - Om styrets diameter är 31,8 mm använder du den tunnare kudden.
- 4 Placera anslutningsfästet för styret runt gummikudden.
- 5 Byt ut och dra åt skruven.  
**Obs!** Garmin rekommenderar att du drar åt skruven så att fästet sitter säkert. Använd ett vridmoment på högst 0,8 Nm (7 lbf-tum). Med jämna mellanrum bör du kontrollera att skruven är åtdragen.
- 6 Passa in flikarna på baksidan av Edge enheten i spåren på cykelfästet ③.

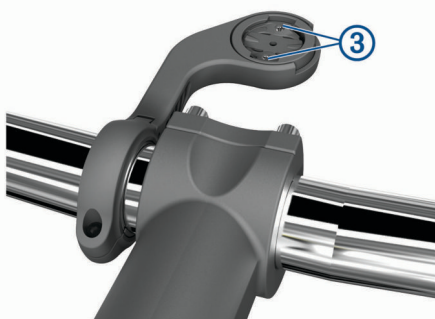

- 7 Tryck ner lätt och vrid Edge enheten medsols så att den låses på plats.

### Montera spakfästet

För vissa valfria tillbehör måste spakfästet användas. Gå till [buy.garmin.com](http://buy.garmin.com) för att köpa tillbehör.

- 1 Använd en 2 mm sexkantsnyckel till att ta bort de två skruvarna ① på undersidan av fästet.

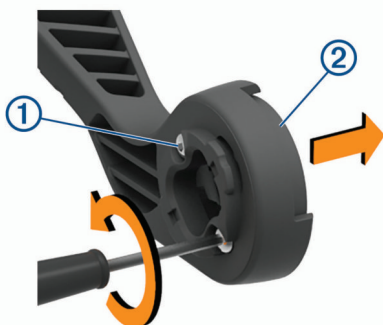

- 2 Ta bort kvartsvarvsfästet ②.
- 3 Sätt i spakfästet ③.



- 4 Sätt tillbaka skruvarna och dra åt dem med en 2 mm sexkantsnyckel.
- 5 Sätt i Edge enheten på ovansidan av fästet. Spakfästet måste vara i öppet läge. Den röda markeringen indikerar öppet läge.
- 6 Sätt fast spaken i stängt läge för att låsa Edge enheten i fästet.  
**Obs!** För mer information om hur tillbehöret ska monteras, se instruktionerna för tillbehöret.

### Begränsad garanti

Garmin vanliga begränsade garanti gäller för detta tillbehör. Mer information finns på [www.garmin.com/support/warranty.html](http://www.garmin.com/support/warranty.html).

# Instrukcja obsługi zewnętrznego uchwytu montażowego

## Instalowanie zewnętrznego uchwytu montażowego

- 1 Do zamontowania urządzenia Edge wybierz taką pozycję, która nie będzie przeszkadzała w bezpiecznej jeździe rowerem.
- 2 Użyj klucza imbusowego, aby wykręcić śrubę ① ze złącza na kierownicy ②.



- 3 Umieść gumową podkładkę wokół kierownicy:
  - Jeśli średnica kierownicy wynosi 25,4 mm, użyj grubszej podkładki.
  - Jeśli średnica kierownicy wynosi 31,8 mm, użyj cieńszej podkładki.
- 4 Nałóż zacisk na kierownicę na gumową podkładkę.
- 5 Wymień i dokręć śrubę.

**UWAGA:** Firma Garmin zaleca dokręcanie śrub do momentu, aż uchwyt będzie stabilny, przy zastosowaniu momentu obrotowego o maksymalnej wartości 0,8 Nm (7 lbf-cal). Od czasu do czasu sprawdzaj, czy śruba jest odpowiednio dokręcona.

- 6 Dopasuj wypustki na tylnej części urządzenia Edge do rowków na uchwycie rowerowym ③.



- 7 Delikatnie dociśnij i obróć urządzenie Edge w kierunku zgodnym z ruchem wskazówek zegara, aż znajdzie się ono na swoim miejscu.

## Instalacja adaptera blokującego

Niektóre opcjonalne akcesoria wymagają użycia adaptera blokującego. Aby kupić akcesoria, odwiedź stronę [buy.garmin.com](http://buy.garmin.com).

- 1 Użyj klucza imbusowego 2 mm, aby wykręcić dwie śruby ① w dolnej części uchwytu.

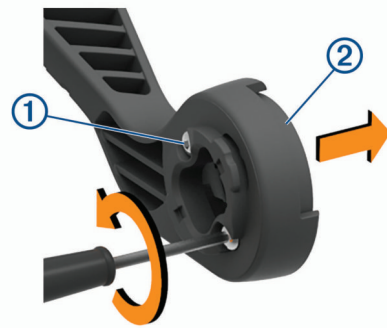

- 2 Wyjmij adapter uchwytu obracanego o 90° ②.
- 3 Włóż adapter blokujący ③.



- 4 Włóż z powrotem śruby i dokręć je, korzystając z klucza imbusowego 2 mm.
- 5 Umieść urządzenie Edge w górnej części uchwytu. Adapter blokujący musi być ustawiony w pozycji otwartej. Czerwone oznaczenie wskazuje pozycję otwartą.
- 6 Zatrzasknij blokadę w pozycji zamkniętej, aby zablokować urządzenie Edge w uchwycie.  
**UWAGA:** Więcej informacji na temat montażu tego akcesorium można znaleźć w jego instrukcji obsługi.

## Ograniczona gwarancja

To urządzenie objęte jest standardową gwarancją ograniczoną firmy Garmin. Więcej informacji można znaleźć na stronie [www.garmin.com/support/warranty.html](http://www.garmin.com/support/warranty.html).

