

TACX® SMART NETWORK ADAPTER

 2

Instructions.....	3	Instruçiuni.....	11
Instructies.....	5	Instruksi.....	12
Instructions.....	6	指示.....	13
Istruzioni.....	7	지침.....	14
Anweisungen	8	คำแนะนำ.....	15
Instrucciones	9	Hướng dẫn	16
Instruções.....	10	指示.....	17

Device Overview · Overzicht van het toestel · Présentation de l'appareil ·
Panoramica del dispositivo · Übersicht über das Gerät · Descripción general del
dispositivo · Visão geral do dispositivo · Prezentare generală a dispozitivului ·
Gambaran Umum Perangkat · デバイスの概要 · 장치 개요 · ภาพรวมอุปกรณ์ ·
Tổng quan về thiết bị · 裝置總覽

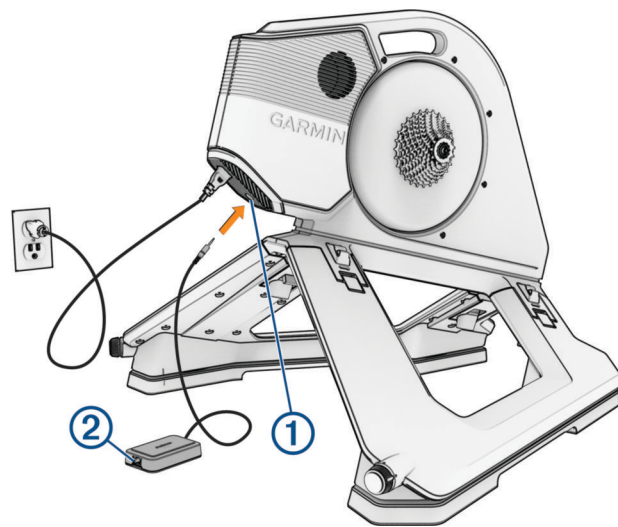

Tacx® Smart Network Adapter Instructions

Connecting the Adapter

⚠ WARNING

See the *Important Safety and Product Information* guide in the compatible Tacx trainer box for product warnings and other important information.

NOTICE

The adapter must be used with compatible Tacx trainers. Garmin® is not responsible for damages that result from connecting the adapter to an incompatible device.

- 1 Connect your Tacx trainer to an external power source.
- 2 Connect the adapter to the port ① on your trainer.
The LED flashes white ([LED Status, page 3](#)).
- 3 Select an option:
 - Connect to a Wi-Fi® network using the Tacx Training app paired with your trainer. Your device with the Tacx Training app must be using the same Wi-Fi network.
 - Connect an Ethernet cable ② directly to a computer with the Tacx Training app.
 - Connect an Ethernet cable to your wireless router or home network. Your device with the Tacx Training app must be using the same router or network.

LED Status

LED Activity	Status
Flashing white	The adapter cable is connected and powered on. The LED turns solid white if the adapter cable is not connected to a Wi-Fi network or an Ethernet cable.
Flashing green	The adapter is connected to a Wi-Fi network. The LED is solid green while transferring data.
Flashing blue	The adapter cable is connected to an Ethernet access point. The LED is solid blue while transferring data.
Flashing yellow	The adapter cable is connected to your computer. The LED is solid yellow while transferring data.
Cyan	A software update is in progress. Do not unplug the trainer or the adapter cable.
Red	Indicates a critical error. You can check the Tacx Training app for more information.

Specifications

Power supply: 5 Vdc, 500mA

Use the power cable included with your Tacx trainer.

Operating temperature range: From -10° to 40°C (from 14° to 104°F)

Wireless frequency: 2.4 GHz @ 14.96 dBm maximum

Limited Warranty

The Garmin standard limited warranty applies to this accessory. For more information, go to garmin.com/support/warranty.

Australian Purchases: Our goods come with guarantees that cannot be excluded under the Australian Consumer Law. You are entitled to a replacement or refund for a major failure and for compensation for any other reasonably foreseeable loss or damage. You are also entitled to have the goods repaired or replaced if the goods fail to be of acceptable quality and the failure does not amount to a major failure. The benefits under our Limited Warranty are in addition to other rights and remedies under applicable law in relation to the products. Garmin Australasia, 30 Clay Place, Eastern Creek, NSW 2766, Australia. Phone: 1800 235 822.

Tacx® slimme netwerkadapter

Instructies

De adapter aansluiten

⚠ WAARSCHUWING

Lees de *Belangrijke veiligheids- en productinformatie* in de compatibele Tacx verpakking voor productwaarschuwingen en andere belangrijke informatie.

LET OP

De adapter moet worden gebruikt met compatibele Tacx trainers. Garmin is niet verantwoordelijk voor schade als gevolg van het aansluiten van de adapter op een incompatibel toestel.

- 1 Sluit uw Tacx trainer aan op een externe voedingsbron.
- 2 Sluit de adapter aan op de poort ① van uw trainer.
Het lampje knippert wit ([LED-status, pagina 5](#)).
- 3 Selecteer een optie:
 - Maak verbinding met een Wi-Fi netwerk via de Tacx Training app die is gekoppeld met uw trainer. Uw toestel met de Tacx Training app moet hetzelfde Wi-Fi netwerk gebruiken.
 - Sluit een ethernetkabel ② rechtstreeks aan op een computer met de Tacx Training app.
 - Sluit een ethernetkabel aan op uw draadloze router of thuisnetwerk. Uw toestel met de Tacx Training app moet dezelfde router of hetzelfde netwerk gebruiken.

LED-status

Activiteit status-lampje	Status
Knippert wit	De adapterkabel is aangesloten en bevat stroom. Het lampje brandt wit als de adapterkabel niet is aangesloten op een Wi-Fi netwerk- of ethernetkabel.
Knippert groen	De adapter is verbonden met een Wi-Fi netwerk. Het groene lampje brandt tijdens de gegevensoverdracht.
Knippert blauw	De adapterkabel is aangesloten op een ethernetnettoegangspunt. Het blauwe lampje brandt tijdens de gegevensoverdracht.
Knippert geel	De adapterkabel is op uw computer aangesloten. Het gele lampje brandt tijdens de gegevensoverdracht.
Cyaan	De software wordt bijgewerkt. Koppel de trainer of de adapterkabel niet los.
Rood	Geeft een kritieke fout aan. Raadpleeg de Tacx Training app voor meer informatie.

Specificaties

Stroomvoorziening: 5 V gelijkstroom, 500 mA

Gebruik de voedingskabel die met uw Tacx trainer is meegeleverd.

Bedrijfstemperatuurbereik: Van -10° tot 40°C (van 14° tot 104°F)

Draadloze frequentie: 2,4 GHz bij 14,96 dBm maximaal

Beperkte garantie

Op dit accessoire is de standaard beperkte garantie van Garmin van toepassing. Ga voor meer informatie naar garmin.com/support/warranty.

Adaptateur réseau Tacx® Smart

Instructions

Connexion de l'adaptateur

⚠ AVERTISSEMENT

Consultez le guide *Informations importantes sur le produit et la sécurité* inclus dans l'emballage du home trainer Tacx compatible pour prendre connaissance des avertissements et autres informations importantes sur le produit.

AVIS

L'adaptateur doit être utilisé avec des home trainers Tacx compatibles. Garmin ne saurait être tenu pour responsable des dommages résultant de la connexion de l'adaptateur à un appareil non compatible.

- 1 Connectez votre home trainer Tacx à une source d'alimentation externe.
- 2 Connectez l'adaptateur au port ① de votre home trainer.
Le voyant LED clignote en blanc (État LED, page 6).
- 3 Sélectionner une option :
 - Connectez-vous à un réseau Wi-Fi à l'aide de l'application Tacx Training couplée à votre home trainer. Votre appareil doté de l'application Tacx Training doit utiliser le même réseau Wi-Fi.
 - Connectez un câble Ethernet ② directement à un ordinateur avec l'application Tacx Training.
 - Connectez un câble Ethernet à votre routeur sans fil ou à votre réseau domestique. Votre appareil doté de l'application Tacx Training doit utiliser le même routeur ou réseau.

État LED

Activité LED	État
Blanc - clignotement	Le câble adaptateur est connecté et sous tension. Le voyant passe au blanc fixe si le câble adaptateur n'est pas connecté à un réseau Wi-Fi ou à un câble Ethernet.
Vert clignotant	L'adaptateur est connecté au réseau Wi-Fi. Le voyant vert cesse de clignoter pendant le transfert de données.
Bleu - clignotement	Le câble adaptateur est connecté à un point d'accès Ethernet. Le voyant bleu cesse de clignoter pendant le transfert de données.
Clignotement jaune	Le câble adaptateur est connecté à votre ordinateur. Le voyant jaune cesse de clignoter pendant le transfert de données.
Cyan	Une mise à jour logicielle est en cours. Ne débranchez pas le home trainer ni le câble adaptateur.
Rouge	Indique une erreur critique. Vous pouvez consulter l'application Tacx Training pour plus d'informations.

Caractéristiques

Alimentation : 5 V c.c, 500 mA

Utilisez le câble d'alimentation fourni avec votre home trainer Tacx.

Plage de températures de fonctionnement : de -10 à 40 °C (de 14 à 104 °F)

Fréquence sans fil : 2,4 GHz à 14,96 dBm maximum

Garantie limitée

La garantie limitée standard de Garmin s'applique à cet accessoire. Pour plus d'informations, rendez-vous sur le site www.garmin.com/support/warranty.

Scheda di rete smartTacx®

Istruzioni

Collegamento dell'adattatore

⚠ AVVERTENZA

Per avvisi sul prodotto e altre informazioni importanti, consultare la guida *Informazioni importanti sulla sicurezza e sul prodotto* inclusa nella confezione del trainer Tacx compatibile.

AVVISO

L'adattatore deve essere utilizzato con i rulli da allenamento bici Tacx compatibili. Garmin non è responsabile dei danni derivanti dal collegamento dell'adattatore a un dispositivo incompatibile.

- 1 Collegare il rullo da allenamento bici Tacx a una fonte di alimentazione esterna.
- 2 Collegare l'adattatore alla porta ① del trainer.
Il LED lampeggia in bianco ([Stato LED, pagina 7](#)).
- 3 Selezionare un'opzione:
 - Connettersi a una rete Wi-Fi utilizzando l'app Tacx Training associata al trainer. Il dispositivo con l'app Tacx Training deve utilizzare la stessa rete Wi-Fi.
 - Collegare il cavo Ethernet ② direttamente a un computer con l'app Tacx Training.
 - Collegare un cavo Ethernet al router wireless o alla rete domestica. Il dispositivo con l'app Tacx Training deve utilizzare lo stesso router o la stessa rete.

Stato LED

Attività LED	Stato
Bianco lampeggiante	Il cavo adattatore è collegato e acceso. Il LED diventa bianco fisso se il cavo adattatore non è collegato a una rete Wi-Fi o a un cavo Ethernet.
Verde lampeggiante	L'adattatore è collegato a una rete Wi-Fi. Il LED è di colore verde fisso durante il trasferimento dati.
Blu lampeggiante	Il cavo adattatore è collegato a un punto di accesso Ethernet. Il LED è di colore blu fisso durante il trasferimento dati.
Giallo lampeggiante	Il cavo dell'adattatore è collegato al computer. Il LED è giallo fisso durante il trasferimento dati.
Ciano	È in corso un aggiornamento software. Non scollegare il trainer o il cavo adattatore.
Rosso	Indica un errore critico. Per ulteriori informazioni, consultare l'app Tacx Training.

Specifiche

Alimentazione: 5 V cc, 500 mA

Utilizzare il cavo di alimentazione fornito con il trainer Tacx.

Temperatura operativa: da -10 a 40 °C (da 14 a 104 °F)

Frequenza wireless: 2,4 GHz a 14,96 dBm (massimo)

Garanzia limitata

Il presente accessorio è coperto dalla garanzia limitata standard di Garmin. Per ulteriori informazioni, visitare il sito Web garmin.com/support/warranty.

Tacx® Smart-Netzwerkadapter

Anweisungen

Verbinden des Adapters

⚠️ WARNUNG

Lesen Sie alle Produktwarnungen und sonstigen wichtigen Informationen in der Anleitung „Wichtige Sicherheits- und Produktinformationen“, die dem kompatiblen Tacx Trainer beiliegt.

HINWEIS

Der Adapter muss mit kompatiblen Tacx Trainern verwendet werden. Garmin ist nicht für Schäden verantwortlich, die sich aus der Verbindung des Adapters mit einem nicht kompatiblen Gerät ergeben.

- 1 Schließen Sie den Tacx Trainer an eine externe Stromversorgung an.
- 2 Verbinden Sie den Adapter mit dem Anschluss ① am Trainer.
Die LED blinkt weiß (LED-Status, Seite 8).
- 3 Wählen Sie eine Option:
 - Stellen Sie eine Verbindung mit einem Wi-Fi Netzwerk her. Verwenden Sie dazu die mit dem Trainer gekoppelte Tacx Training App. Das Gerät mit der Tacx Training App muss dasselbe Wi-Fi Netzwerk verwenden.
 - Verbinden Sie ein Ethernetkabel ② direkt mit einem Computer mit der Tacx Training App.
 - Verbinden Sie ein Ethernetkabel mit dem WLAN-Router oder Heimnetzwerk. Das Gerät mit der Tacx Training App muss denselben Router oder dasselbe Netzwerk verwenden.

LED-Status

Verhalten der LED	Status
Blinkt weiß	Das Adapterkabel ist verbunden und eingeschaltet. Die LED leuchtet weiß, wenn das Adapterkabel nicht mit einem Wi-Fi Netzwerk oder einem Ethernetkabel verbunden ist.
Blinkt grün	Der Adapter ist mit einem Wi-Fi Netzwerk verbunden. Die LED leuchtet grün, während Daten übertragen werden.
Blinkt blau	Das Adapterkabel ist mit einem Ethernet-Access-Point verbunden. Die LED leuchtet blau, während Daten übertragen werden.
Blinkt gelb	Das Adapterkabel ist mit dem Computer verbunden. Die LED leuchtet gelb, während Daten übertragen werden.
Zyanblau	Ein Software-Update läuft. Trennen Sie weder den Trainer noch das Adapterkabel.
Rot	Weist auf einen schwerwiegenden Fehler hin. In der Tacx Training App können Sie weitere Informationen finden.

Technische Daten

Stromversorgung: 5 V Gleichspannung, 500 mA

Verwenden Sie das Netzkabel aus dem Lieferumfang des Tacx Trainers.

Betriebstemperaturbereich: -10 °C bis 40 °C (14 °F bis 104 °F)

Funkfrequenz: 2,4 GHz bei 14,96 dBm (maximal)

Eingeschränkte Gewährleistung

Für dieses Zubehör gilt die eingeschränkte Gewährleistung von Garmin. Weitere Informationen finden Sie unter garmin.com/support/warranty.

Adaptador de red inteligente Tacx®

Instrucciones

Conectar el adaptador

⚠ ADVERTENCIA

Consulta la guía *Información importante sobre el producto y tu seguridad* que se incluye en la caja del rodillo Tacx compatible y en la que encontrarás avisos e información importante sobre el producto.

AVISO

El adaptador se debe utilizar con rodillos Tacx compatibles. Garmin no se hace responsable de los daños derivados de la conexión del adaptador a un dispositivo incompatible.

- 1 Conecta el rodillo Tacx a una fuente de alimentación externa.
- 2 Conecta el adaptador al puerto ① del rodillo.
El LED parpadeará en blanco ([Estado LED, página 9](#)).
- 3 Selecciona una opción:
 - Conéctate a una red Wi-Fi mediante la aplicación Tacx Training vinculada con tu rodillo. El dispositivo con la aplicación Tacx Training debe utilizar la misma red Wi-Fi.
 - Conecta un cable Ethernet ② directamente a un ordenador con la aplicación Tacx Training.
 - Conecta un cable Ethernet al router inalámbrico o a la red doméstica. El dispositivo con la aplicación Tacx Training debe utilizar el mismo router o red.

Estado LED

Actividad del LED	Estado
Parpadeo en blanco	El cable adaptador está conectado y encendido. El LED se ilumina en blanco fijo si el cable adaptador no está conectado a una red Wi-Fi o a un cable Ethernet.
Parpadeo en verde	El adaptador está conectado a una red Wi-Fi. El LED se ilumina en verde fijo durante la transferencia de datos.
Parpadeo en azul	El cable adaptador está conectado a un punto de acceso Ethernet. El LED se ilumina en azul fijo durante la transferencia de datos.
Parpadeo en amarillo	El cable adaptador está conectado al ordenador. El LED se ilumina en amarillo fijo durante la transferencia de datos.
Cian	Se está actualizando el software. No desconectes el rodillo ni el cable adaptador.
Rojo	Indica un error crítico. Puedes consultar la aplicación Tacx Training para obtener más información.

Especificaciones

Alimentación eléctrica: 5 V de CC, 500 mA

Utiliza el cable de alimentación incluido con el rodillo Tacx.

Rango de temperatura de funcionamiento: de -10 °C a 40 °C (de 14 °F a 104 °F)

Frecuencia inalámbrica: 2,4 GHz a 14,96 dBm máximo

Garantía limitada

La garantía limitada estándar de Garmin se aplica a este accesorio. Para obtener más información, visita garmin.com/support/warranty.

Adaptador de rede inteligente Tacx®

Instruções

Conectar o adaptador

⚠ ATENÇÃO

Consulte o guia *Informações importantes sobre segurança e sobre o produto* na caixa do rolo de treino Tacx compatível para obter mais detalhes sobre avisos e outras informações importantes.

AVISO

O adaptador deve ser utilizado com rolos de treino Tacx compatíveis. A Garmin não se responsabiliza pelos danos resultantes da conexão do adaptador a um dispositivo incompatível.

- 1 Conecte o rolo de treino Tacx a uma fonte de energia externa.
- 2 Conecte o adaptador à porta ① do rolo de treino.
O LED pisca em branco ([Status do LED, página 10](#)).
- 3 Selecione uma opção:
 - Conecte-se a uma rede Wi-Fi usando o app Tacx Training emparelhado com seu rolo de treino. Seu dispositivo com o app Tacx Training deve estar usando a mesma rede Wi-Fi.
 - Conecte um cabo Ethernet ② diretamente a um computador com o app Tacx Training.
 - Conecte um cabo Ethernet ao roteador sem fio ou à rede doméstica. Seu dispositivo com o app Tacx Training deve estar usando o mesmo roteador ou rede.

Status do LED

LED de atividade	Status
Branco piscando	O cabo do adaptador está conectado e ligado. O LED fica branco constante se o cabo do adaptador não estiver conectado a uma rede Wi-Fi ou a um cabo Ethernet.
Verde piscando	O adaptador está conectado corretamente a uma rede Wi-Fi. O LED fica verde constante durante a transferência de dados.
Azul piscando	O cabo do adaptador está conectado a um ponto de acesso Ethernet. O LED fica azul constante durante a transferência de dados.
Amarelo piscando	O cabo do adaptador está conectado ao computador. O LED fica amarelo constante durante a transferência de dados.
Ciano	Uma atualização de software está em andamento. Não desconecte o cabo do rolo de treino ou do adaptador.
Vermelho	Indica um erro crítico. Você pode verificar o app Tacx Training para obter mais informações.

Especificações

Fonte de alimentação: 5 VCC, 500 mA

Use o cabo de alimentação fornecido com o rolo de treino Tacx.

Intervalo de temperatura de funcionamento: de -10° a 40°C (de 14° a 104°F)

Frequência sem fio: 2,4 GHz a 14,96 dBm, no máximo

Garantia limitada

A garantia limitada padrão da Garmin aplica-se a este acessório. Para obter mais informações, acesse garmin.com/support/warranty.

Tacx® Adaptor rețea inteligentă

Instrucțiuni

Conectarea adaptorului

⚠ AVERTISMENT

Consultați ghidul *Informații importante privind siguranța și produsul* din cutia trainerului Tacx compatibil pentru a vedea avertismentele pentru produse și alte informații importante.

ATENȚIONARE

Adaptorul trebuie utilizat cu trainerii compatibili Tacx. Garmin nu este responsabilă pentru deteriorările cauzate de conectarea adaptorului la un dispozitiv incompatibil.

- 1 Conectați trainerul Tacx la o sursă de alimentare externă.
- 2 Conectați adaptorul la portul ① pe trainer.
LED luminează intermitent în alb ([Stare LED, pagina 11](#)).
- 3 Selectați o opțiune:
 - Conectați o rețea Wi-Fi utilizând aplicația Tacx Training asociat cu trainerul dvs. Dispozitivul dvs. cu aplicația Tacx Training trebuie să utilizeze rețeaua Wi-Fi.
 - Conectează cablul Ethernet ② direct la un computer cu aplicația Tacx Training.
 - Conectați un cablu Ethernet la routerul wireless sau la rețeaua de acasă. Dispozitivul dvs. cu aplicația Tacx Training trebuie să utilizeze același router sau aceeași rețea.

Stare LED

Activitate LED	Stare
Intermitent în alb	Cablul adaptorului este conectat și pornit. LED-ul luminează în continuu în alb dacă cablul adaptorului nu este conectat la o rețea Wi-Fi sau la un cablu Ethernet.
Verde intermitent	Adaptorul este conectat la o rețea Wi-Fi. LED-ul luminează continuu în verde în timp ce se transferă date.
Intermitent în albastru	Cablul adaptorului este conectat la un punct de acces Ethernet. LED luminează continuu în albastru în timp ce se transferă date.
Galben intermitent	Cablul adaptorului este conectat la un computer. LED luminează continuu în galben în timp ce se transferă date.
Bleu	O actualizare de software este în curs. Nu deconectați trainerul sau cablul adaptorului.
Roșu	Indică o eroare critică. Puteți verifica aplicația Tacx Training pentru mai multe informații.

Specificații

Sursă de alimentare: 5 Vcc, 500mA

Utilizați cablul de alimentare inclus cu trainerul Tacx dvs.

Interval de temperatură optimă de funcționare: de la -10° la 40°C (de la 14° la 104°F)

Frecvență wireless: 2,4 GHz la maximum 14,96 dBm

Garanție limitată

Acestui accesoriu i se aplică garanția limitată standard Garmin. Pentru mai multe informații, accesați garmin.com/support/warranty.

Tacx® Adaptor Jaringan Cerdas

Instruksi

Menghubungkan Adaptor

⚠ PERINGATAN

Lihat panduan *Informasi Penting Produk dan Keamanan* di kotak trainer Tacx yang kompatibel untuk peringatan produk dan informasi penting lainnya.

PEMBERITAHUAN

Adaptor harus digunakan dengan trainer Tacx yang kompatibel. Garmin tidak bertanggung jawab atas kerusakan yang terjadi akibat menghubungkan adaptor ke perangkat yang tidak kompatibel.

- 1 Hubungkan trainer Tacx Anda ke sumber daya eksternal.
- 2 Hubungkan adaptor ke port ① pada trainer Anda.
Lampu LED menyala putih ([Status LED, halaman 12](#)).
- 3 Pilih opsi:
 - Hubungkan ke jaringan Wi-Fi menggunakan aplikasi Tacx Training yang disambungkan dengan trainer Anda. Perangkat yang terinstal aplikasi Tacx Training harus terhubung ke jaringan Wi-Fi yang sama.
 - Menghubungkan kabel Ethernet ② langsung ke komputer yang terinstal aplikasi Tacx Training.
 - Hubungkan kabel Ethernet ke router nirkabel atau jaringan internet rumah Anda. Perangkat Anda yang terinstal aplikasi Tacx Training harus menggunakan router atau jaringan yang sama.

Status LED

Aktivitas LED	Status
Menyala putih	Kabel adaptor terhubung dan menyala. Lampu LED akan menyala dengan warna putih jika kabel adaptor tidak terhubung ke jaringan Wi-Fi atau kabel Ethernet.
Menyala hijau	Adaptor terhubung ke jaringan Wi-Fi. Lampu LED menyala dengan warna hijau saat mentransfer data.
Menyala biru	Kabel adaptor terhubung ke titik akses Ethernet. Lampu LED menyala dengan warna biru saat mentransfer data.
Menyala kuning	Kabel adaptor terhubung ke komputer Anda. Lampu LED menyala dengan warna kuning saat mentransfer data.
Cyan	Pembaruan perangkat lunak sedang dalam proses. Jangan cabut kabel trainer atau kabel adaptor.
Merah	Mengindikasikan masalah serius. Harap lihat aplikasi Tacx Training untuk informasi selengkapnya.

Spesifikasi

Catu daya: 5 Vdc, 500 mA

Gunakan kabel daya yang menyertai trainer Tacx Anda.

Rentang suhu pengoperasian: dari -10° hingga 40°C (dari 14° hingga 104°F)

Frekuensi nirkabel: maksimum 2,4 GHz @ 14,96 dBm

Garansi Terbatas

Garansi Garmin terbatas standar berlaku untuk aksesori ini. Untuk informasi lebih lanjut, kunjungi [garmin.com/support/warranty](https://www.garmin.com/support/warranty).

Tacx®スマートネットワークアダプタ 指示

アダプタを接続する

⚠ 警告

製品に関する警告およびその他の重要な情報については、対応する Tacx トレーナーの製品パッケージに同梱されている『安全および製品に関する警告と注意事項』を参照してください。

注記

アダプタは互換性のある Tacx トレーナーで使用する必要があります。Garmin は、アダプターを互換性のないデバイスに接続したことによって生じる損害については責任を負いません。

- 1 Tacx トレーナーを外部電源に接続します。
- 2 トレーナーのポート ① にアダプタを接続します。
LED が白色に点滅します (LED ステータス, 13 ページ)。
- 3 次のオプションを選択します：
 - トレーナーとペアリングされた Tacx Training トレーニングアプリを使用して Wi-Fi ネットワークに接続します。Tacx Training アプリがインストールされているデバイスは、同じ Wi-Fi ネットワークを使用している必要があります。
 - イーサネットケーブル ② を Tacx Training アプリがインストールされたコンピュータに直接接続します。
 - イーサネットケーブルを無線ルーターまたはホームネットワークに接続します。Tacx Training アプリがインストールされているデバイスは、同じルーターまたはネットワークを使用している必要があります。

LED ステータス

LED の動作	ステータス
白色で点滅	アダプタケーブルが接続され、電源が入っています。アダプタケーブルが Wi-Fi ネットワークまたはイーサネットケーブルに接続されていない場合、LED は白色に点灯します。
緑色で点滅	アダプタが Wi-Fi ネットワークに接続されています。データ転送中は LED が緑色に点灯します。
青色で点滅	アダプタケーブルがイーサネットアクセスポイントに接続されています。データ転送中は LED が青色に点灯します。
黄色で点滅	アダプタケーブルがコンピュータに接続されています。データ転送中は LED が黄色に点灯します。
シアン	ソフトウェアの更新中です。トレーナーまたはアダプタケーブルを外さないでください。
赤	重大なエラーを示します。詳細については、Tacx Training アプリを確認してください。

仕様

電源: DC5 V、500 mA

Tacx トレーナーに付属の電源ケーブルを使用してください。

動作温度範囲: -10 ~ 40 °C (14 ~ 104 °F)

無線周波数: 2.4 GHz @ 14.96 dBm 最大

限定保証

このアクセサリには、Garmin 標準限定保証が適用されます。詳細については、garmin.com/support/warranty を参照してください。

Tacx® 스마트 네트워크 어댑터 지침

어댑터 연결

⚠ 경고

제품 경고 및 기타 주요 정보를 보려면 호환되는 Tacx 트레이너 상자에 있는 **주요 안전 및 제품 정보 가이드**를 참조하십시오.

주의사항

어댑터는 호환되는 Tacx 트레이너와 함께 사용해야 합니다. Garmin은 호환되지 않는 장치에 어댑터를 연결하여 발생하는 손상에 대해 책임을 지지 않습니다.

- 1 Tacx 트레이너를 외부 전원에 연결합니다.
- 2 어댑터를 트레이너의 포트 ①에 연결합니다.
LED가 백색으로 깜박입니다 (LED 상태, 14페이지).
- 3 다음과 같이 옵션을 선택합니다.
 - 트레이너와 페어링된 Tacx Training 앱을 사용하여 Wi-Fi 네트워크에 연결합니다. Tacx Training 앱이 있는 장치가 동일한 Wi-Fi 네트워크를 사용하고 있어야 합니다.
 - 이더넷 케이블 ②을 Tacx Training 앱을 통해 컴퓨터에 직접 연결합니다.
 - 이더넷 케이블을 무선 공유기 또는 홈 네트워크에 연결합니다. Tacx Training 앱이 있는 장치가 동일한 공유기 또는 네트워크를 사용하고 있어야 합니다.

LED 상태

LED 동작	상태
백색 깜박임	어댑터 케이블이 연결되어 있고 전원이 켜져 있습니다. 어댑터 케이블이 Wi-Fi 네트워크나 이더넷 케이블에 연결되어 있지 않으면 LED가 백색으로 켜집니다.
녹색 깜박임	어댑터가 Wi-Fi 네트워크에 연결되어 있습니다. 데이터를 전송하는 동안 LED가 녹색으로 켜집니다.
청색 깜박임	어댑터 케이블이 이더넷 액세스 포인트에 연결되어 있습니다. 데이터를 전송하는 동안 LED가 청색으로 켜집니다.
황색 깜박임	어댑터 케이블이 컴퓨터에 연결되어 있습니다. 데이터를 전송하는 동안 LED가 황색으로 켜집니다.
청록색	소프트웨어 업데이트가 진행 중입니다. 트레이너 또는 어댑터 케이블을 뽑지 마십시오.
적색	심각한 오류를 나타냅니다. Tacx Training 앱에서 자세한 정보를 확인할 수 있습니다.

사양

전원 공급: 5Vdc, 500mA

Tacx 트레이너와 함께 동봉된 전원 케이블을 사용합니다.

작동 온도 범위: 10~40°C(14~104°F)

무선 주파수: 최대 2.4GHz @ 14.96dBm

주소 및 전화번호

서울특별시 강남구 테헤란로 87 길 21, 4 층

02-2141-5800

제한 보증

이 액세서리에는 Garmin 표준 제한 보증이 적용됩니다. 자세한 내용은 garmin.com/support/warranty를 참조하십시오.

อะแดปเตอร์เครือข่ายอัจฉริยะ Tacx® คำแนะนำ

การเชื่อมต่ออะแดปเตอร์

คำเตือน

โปรดดูคำเตือนเกี่ยวกับผลิตภัณฑ์และข้อมูลสำคัญอื่นๆ ในคู่มือ ข้อมูลสำคัญเรื่องความปลอดภัยและข้อมูลของผลิตภัณฑ์ในกล่องเทรนเนอร์ Tacx ที่ใช้งานร่วมกันได้

ประกาศ

ต้องใช้อะแดปเตอร์ร่วมกับเทรนเนอร์ Tacx ที่ใช้ร่วมกันได้ Garmin จะไม่รับผิดชอบต่อความเสียหายอันเป็นผลมาจากการเชื่อมต่ออะแดปเตอร์กับอุปกรณ์ที่ใช้ร่วมกันไม่ได้

- 1 เชื่อมต่อเทรนเนอร์ Tacx ของคุณเข้ากับแหล่งพลังงานภายนอก
- 2 เชื่อมต่ออะแดปเตอร์เข้ากับพอร์ต ① บนเทรนเนอร์ของคุณ
ไฟ LED จะพริบเป็นสีขาว (สถานะ LED, หน้า 15)
- 3 เลือกตัวเลือก:
 - เชื่อมต่อกับเครือข่าย Wi-Fi โดยใช้แอป Tacx Training ที่จับคู่กับเทรนเนอร์ของคุณ อุปกรณ์ของคุณที่มีแอป Tacx Training ต้องใช้เครือข่าย Wi-Fi เดียวกัน
 - เชื่อมต่อสายอีเทอร์เน็ต ② โดยตรงกับคอมพิวเตอร์ด้วยแอป Tacx Training
 - เชื่อมต่อสายอีเทอร์เน็ตเข้ากับเราเตอร์ไร้สายหรือเครือข่ายในบ้านของคุณ อุปกรณ์ของคุณที่มีแอป Tacx Training ต้องใช้เราเตอร์หรือเครือข่ายเดียวกัน

สถานะ LED

การทำงานของ LED	สถานะ
สีขาวกะพริบ	เชื่อมต่อสายอะแดปเตอร์และเปิดเครื่องแล้ว ไฟ LED จะเปลี่ยนเป็นสีขาวค้างหากไม่ได้เชื่อมต่อสายอะแดปเตอร์เข้ากับเครือข่าย Wi-Fi หรือสายอีเทอร์เน็ต
สีเขียวกะพริบ	อะแดปเตอร์เชื่อมต่อกับเครือข่าย Wi-Fi แล้ว ไฟ LED เป็นสีเขียวค้างขณะถ่ายโอนข้อมูล
สีน้ำเงินกะพริบ	สายอะแดปเตอร์เชื่อมต่อกับจุดเชื่อมต่ออีเทอร์เน็ต ไฟ LED เป็นสีน้ำเงินค้างขณะถ่ายโอนข้อมูล
สีเหลืองกะพริบ	สายอะแดปเตอร์เชื่อมต่อกับคอมพิวเตอร์ของคุณ ไฟ LED เป็นสีเหลืองค้างขณะถ่ายโอนข้อมูล
ฟ้าอมเขียว	กำลังอัปเดตซอฟต์แวร์ อย่าถอดปลั๊กเทรนเนอร์หรือสายอะแดปเตอร์
แดง	บ่งชี้ถึงข้อผิดพลาดร้ายแรง คุณสามารถตรวจสอบแอป Tacx Training สำหรับข้อมูลเพิ่มเติม

ข้อมูลจำเพาะ

แหล่งจ่ายไฟ: 5 Vdc, 500mA

ใช้สายไฟที่มาพร้อมกับเทรนเนอร์ Tacx ของคุณ

ช่วงอุณหภูมิทำงาน: ตั้งแต่ -10° ถึง 40°C (ตั้งแต่ 14° ถึง 104°F)

ความถี่ไร้สาย: 2.4 GHz @ 14.96 dBm สูงสุด

การรับประกันแบบจำกัด

การรับประกันแบบจำกัดมาตรฐานของ Garmin มีผลบังคับใช้กับอุปกรณ์เสริมนี้ สำหรับข้อมูลเพิ่มเติม ให้ไปที่ garmin.com/support/warranty

Tacx® Bộ điều hợp mạng thông minh

Hướng dẫn

Kết nối bộ chuyển đổi

⚠ CẢNH BÁO

Xem hướng dẫn về *Thông tin sản phẩm và An toàn quan trọng* trong hộp máy tập Tacx tương thích để biết các cảnh báo về sản phẩm và thông tin quan trọng khác.

THÔNG BÁO

Bộ chuyển đổi phải được sử dụng với máy tập Tacx tương thích. Garmin không chịu trách nhiệm về những thiệt hại phát sinh do kết nối bộ chuyển đổi với thiết bị không tương thích.

- 1 Kết nối máy tập Tacx của bạn với nguồn điện bên ngoài.
- 2 Kết nối bộ chuyển đổi với cổng ① trên máy tập của bạn.
Đèn LED nhấp nháy màu trắng (**Trạng thái LED, Trang 16**).
- 3 Chọn một tùy chọn:
 - Kết nối với mạng Wi-Fi bằng ứng dụng Tacx Training được ghép đôi với máy tập của bạn. Thiết bị với ứng dụng Tacx Training của bạn phải sử dụng cùng một mạng Wi-Fi.
 - Kết nối cáp Ethernet ② trực tiếp với máy tính bằng ứng dụng Tacx Training.
 - Kết nối cáp Ethernet với bộ định tuyến không dây hoặc mạng gia đình của bạn. Thiết bị với ứng dụng Tacx Training của bạn phải sử dụng cùng một bộ định tuyến hoặc mạng.

Trạng thái LED

Hoạt động LED	Trạng thái
Nhấp nháy màu trắng	Cáp chuyển đổi đã được kết nối và bật nguồn. Đèn LED chuyển sang màu trắng ổn định nếu cáp chuyển đổi không được kết nối với mạng Wi-Fi hoặc cáp Ethernet.
Nhấp nháy màu xanh lá	Bộ chuyển đổi đã được kết nối với mạng Wi-Fi. Đèn LED sẽ sáng liên tục màu xanh lá khi đang truyền dữ liệu.
Nhấp nháy màu xanh dương	Cáp chuyển đổi sẽ được kết nối với điểm truy cập Ethernet. Đèn LED sẽ sáng liên tục màu xanh dương khi đang truyền dữ liệu.
Nhấp nháy màu vàng	Cáp chuyển đổi đã được kết nối với máy tính của bạn. Đèn LED sẽ sáng liên tục màu vàng khi đang truyền dữ liệu.
Màu lục lam	Đang tiến hành cập nhật phần mềm. Không rút phích cắm của máy tập hoặc cáp chuyển đổi.
Màu đỏ	Cho thấy lỗi nghiêm trọng. Bạn có thể kiểm tra ứng dụng Tacx Training để biết thêm thông tin.

Thông số kỹ thuật

Nguồn điện: 5 Vdc, 500mA

Sử dụng cáp nguồn đi kèm với máy tập Tacx của bạn.

Phạm vi nhiệt độ hoạt động: Từ -10° đến 40°C (từ 14° đến 104°F)

Tần số mạng không dây: Tối đa 2,4 GHz @ 14,96 dBm

Bảo hành có giới hạn

Bảo hành có giới hạn tiêu chuẩn của Garmin được áp dụng cho phụ kiện này. Để biết thêm thông tin, hãy truy cập garmin.com/support/warranty.

Tacx® 智慧型網路轉接器

指示

連接轉接器

⚠ 警告

請參閱相容 Tacx 訓練台包裝內附的 *安全及產品資訊須知* 指南，以瞭解產品警告事項及其他重要資訊。

注意

此轉接器必須用於相容的 Tacx 訓練台。對於因為將轉接器連接到不相容的裝置而造成的損害，Garmin 概不負責。

- 1 將您的 Tacx 訓練台連接至外部電源。
- 2 將轉接器連接至訓練台的連接埠 ①。
LED 會閃爍白燈 (LED 狀態, 第 17 頁)。
- 3 選擇一個選項：
 - 使用與訓練台配對的 Tacx Training app 連結至 Wi-Fi 網路。裝有 Tacx Training app 的裝置必須使用相同的 Wi-Fi 網路。
 - 將乙太網路線 ② 直接連接至裝有 Tacx Training app 的電腦。
 - 將乙太網路線連接至無線路由器或家用網路。裝有 Tacx Training app 的裝置必須使用相同的路由器或網路。

LED 狀態

LED 活動	狀態
閃爍白燈	轉接器纜線已連接並開啟電源。如果轉接器纜線未連接至 Wi-Fi 網路或乙太網路線，LED 會轉為持續亮白燈。
閃爍綠燈	轉接器已連接至 Wi-Fi 網路。傳輸資料時，LED 會持續亮綠燈。
閃爍藍燈	轉接器纜線已連接至乙太網路存取點。傳輸資料時，LED 會持續亮藍燈。
閃爍黃燈	轉接器纜線已連接至電腦。傳輸資料時，LED 會持續亮黃燈。
青色	正在進行軟體更新。請勿拔除訓練台或轉接器纜線。
紅色	表示發生嚴重錯誤。您可以查看 Tacx Training app 以取得更多資訊。

規格

電源供應: 5 Vdc, 500 毫安培

請使用 Tacx 訓練台隨附的電源線。

操作溫度範圍: -10° 至 40°C (14° 至 104°F)

無線頻率: 2.4 GHz @ 14.96 dBm (最大值)

低功率電波輻射器材管理宣告

本產品謹遵循 NCC 所頒布電信管理法，並經驗證通過合格，請使用者遵循相關電信法規以避免違反規定受罰。若使用者欲攜帶本機至其他地區或國家應用，也請遵循該地區或國家之相關法令限制。根據 NCC 低功率射頻器材技術規範規定：

3.8.2 章節：

取得審驗證明之低功率射頻器材，非經核准，公司、商號或使用者均不得擅自變更頻率、加大功率或變更原設計之特性及功能。

低功率射頻器材之使用不得影響飛航安全及干擾合法通信；經發現有干擾現象時，應立即停用，並改善至無干擾時方得繼續使用。

前項合法通信，指依電信法規定作業之無線電通信。低功率射頻器材須忍受合法通信或工業、科學及醫療用電波輻射性電機設備之干擾。

連絡地址

委製銷售:台灣國際航電股份有限公司

聯絡地址:新北市汐止區樟樹二路 68 號

電話:(02)2642-8999

客服專線:(02)2642-9199

有限保固

Garmin 標準有限保固適用於本配件。如需更多資訊，請前往 garmin.com/support/warranty。

© 2023 Garmin Ltd. or its subsidiaries

Garmin®, the Garmin Logo, and Tacx® are trademarks of Garmin Ltd. or its subsidiaries, registered in the USA and other countries. These trademarks may not be used without the express permission of Garmin. Other trademarks and trade names are those of their respective owners.

Wi-Fi® is a registered trademark of Wi-Fi Alliance Corporation.

M/N: TACX SMART NETWORK ADAPTER (A0S4443)

R-C-GRm-A0S4443

El número de registro COFETEL/IFETEL puede ser revisado en el manual a través de la siguiente página de internet.

